

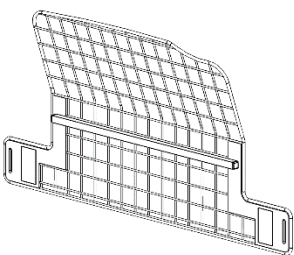

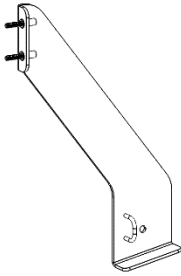
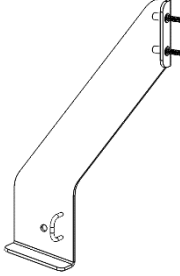
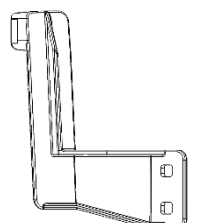
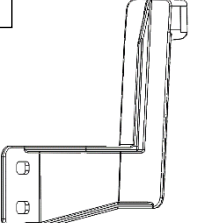
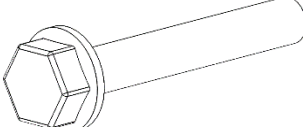
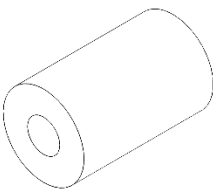
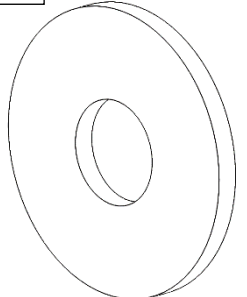
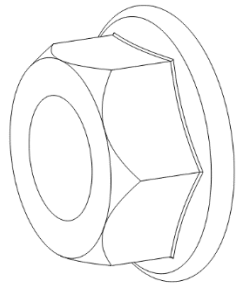
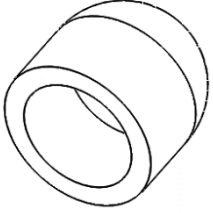

PART NUMBER: F551SSJ200

INSTALLATION INSTRUCTIONS

DESCRIPTION: FORESTER CARGO SEPARATOR

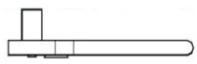
<p>A Mesh 1X</p> 	<p>B Left Lower Bracket 1X</p> 	<p>C Right Lower Bracket 1X</p> 	
<p>D Left Top Bracket 2X</p> 	<p>E Right Top Bracket 2X</p> 	<p>F Lower Bolt 2X</p> 	<p>G Spacer 2X</p> 
<p>H Washer 6X</p> 	<p>I Flange Nut 4X</p> 	<p>J Bolt Cap 4X</p> 	<p>TOOLS REQUIRED:</p>  <p>M10 Socket with Torque Wrench</p>  <p>M10 Socket with Ratchet</p>

Meaning of Characters:

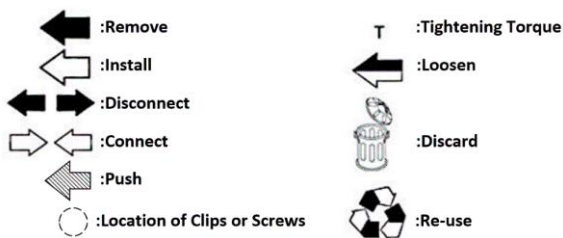

This product has been designed to allow for proper function of various vehicle safety components. Spacing near the side windows on both sides of the cargo separator are included in the design to allow for proper side curtain air bag clearances in the event of air bag deployment. Additionally, installation of this product will restrict the rear seats from fully reclining.

Ce produit a été conçu pour permettre le fonctionnement adéquat de divers composants de sécurité du véhicule. On a prévu de l'espace près des glaces latérales des deux côtés du séparateur pour laisser suffisamment de dégagement aux rideaux gonflables latéraux advenant leur déploiement. En outre, l'installation de cet article empêchera les sièges arrière de s'incliner complètement.

NOTE: This cargo separator is not suitable for containment of a pet. The cargo separator is designed to prevent average cargo larger than 10" x 10" stored in the cargo area from entering into the passenger compartment area. Items smaller than 10" x 10" may be able to pass through the openings on the side of the cargo separator that are required to provide clearance for the side curtain air bag.

REMARQUE : Ce séparateur d'espace utilitaire n'est pas adapté pour le confinement d'un animal domestique. Le séparateur d'espace utilitaire est conçu pour empêcher la cargaison moyenne de plus de 10 po x 10 po rangée dans l'espace utilitaire de pénétrer dans l'habitacle. Les articles plus petits que 10 po x 10 po pourraient passer à travers les ouvertures sur le côté du séparateur d'espace utilitaire, qui sont prévues pour laisser suffisamment de dégagement aux rideaux gonflables latéraux advenant leur déploiement.

- 1** If the center second row seat belt is installed, unlatch the seat belt and retract it to the ceiling mount.

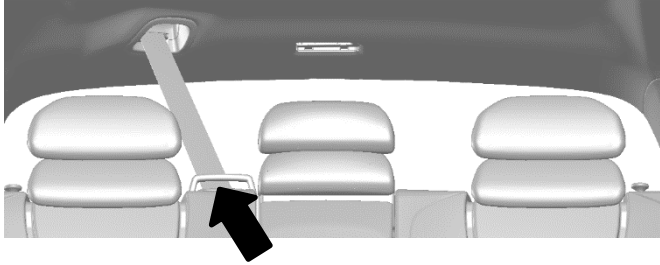

- 2** Fold the second row of seats down to allow for easier cargo area access during installation of the cargo separator.

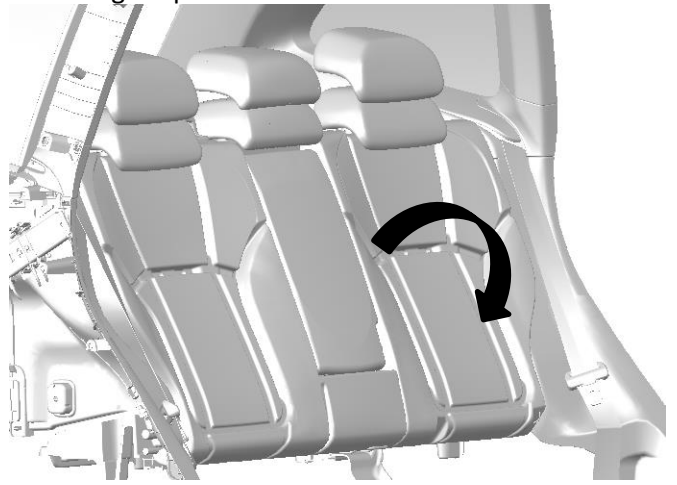

- 3** Open the cover to the cargo hook assembly. Remove the bolt holding the assembly in using an 10mm socket and then remove the complete cargo hook assembly. Repeat on opposite side.

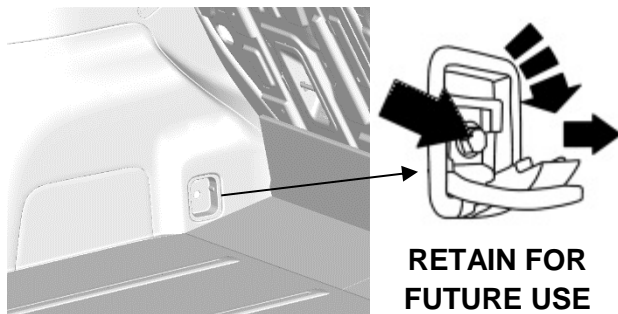

- 4** Install the left lower bracket (B) on the driver's side where the cargo hook assembly was using a spacer (G), washer (H), and a lower bolt (F) using a 10mm socket. Push the bracket downwards until the lower bracket contacts the carpeting. Torque lower bolt to 8NM(70 in-lbs.).

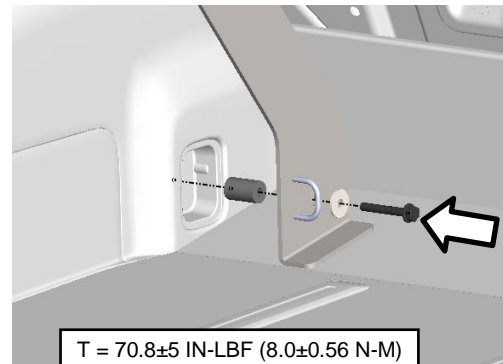

- 5** Install the right lower bracket (C) on the passenger's side where the cargo hook assembly was using a spacer (G), a washer (H), and a lower bolt (F) using a 10mm socket. Push the bracket downwards until the lower bracket contacts the carpeting. Torque lower bolt to 8NM (70 in-lbs.).

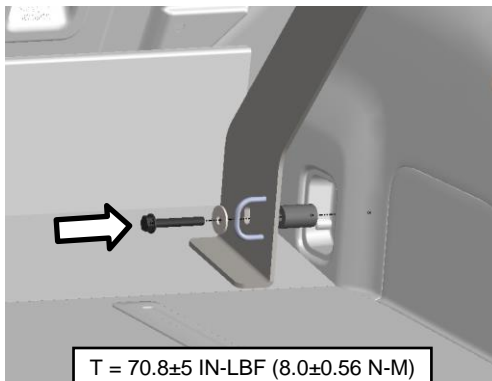

- 6** Install mesh (A) by placing the mesh on the lower bracket (B&C) studs. Install one washer (H) and one flange nut (I) on the top stud of each bracket location to hold the mesh in place. Position the mesh so that there is about 1 ¼ inches of clearance with the roof. Hand tighten the hardware.

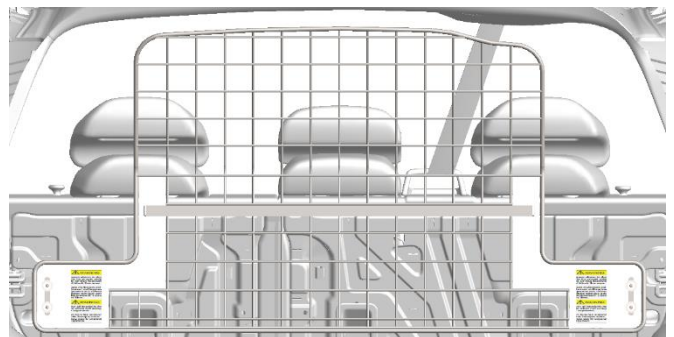

7 Remove the washer (H) and flange nut (I) that is on the top studs of the driver's side. Install the left top bracket (D) onto the studs, while making sure the bracket is fully engaged in the cargo cover pockets. Re-install the washer (H) and flange nuts (I). Hand tighten the hardware.

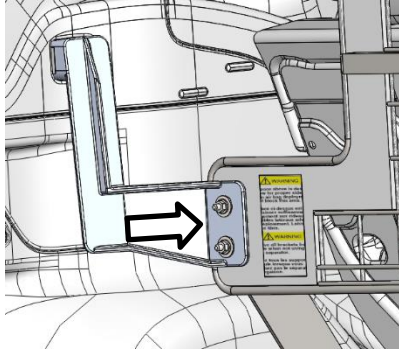

8 Remove the washers (H) and flange nuts (I) that are on the passenger's side. Install the right top bracket (E) onto the studs, while making sure the bracket is fully engaged in the cargo cover pockets. Re-install the washer (H) and flange nuts (I). Hand tighten the hardware.

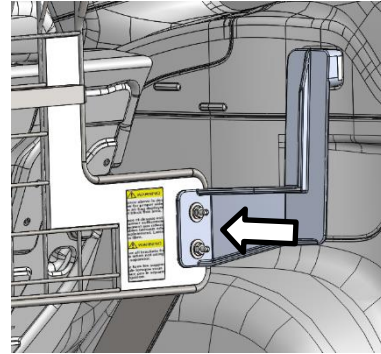

9 Push out on each of the top brackets (D&E) to ensure a tight fit in the cargo cover pocket.

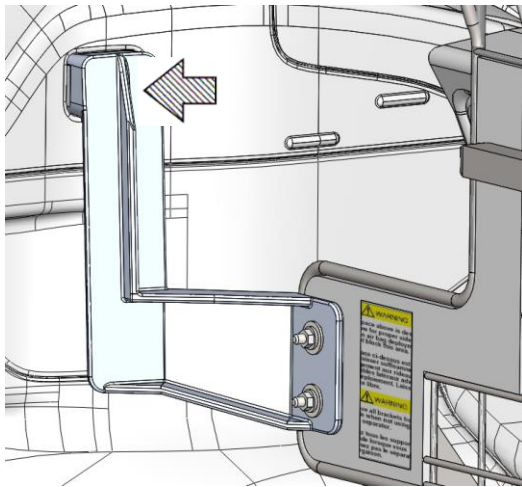

10 Tighten all four flange nuts (I) to $8\text{Nm} \pm 0.56\text{Nm}$ ($70.8\text{ in-lbf} \pm 5.0\text{ in-lbf}$) using a 8mm socket with torque wrench. Torque in order shown.

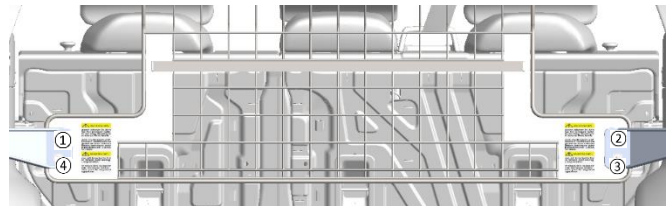

T = 70.8±5 IN-LBF (8.0±0.56 N-M)

11 Install the four cap plugs (J) onto the ends of the studs sticking out towards the cargo area.

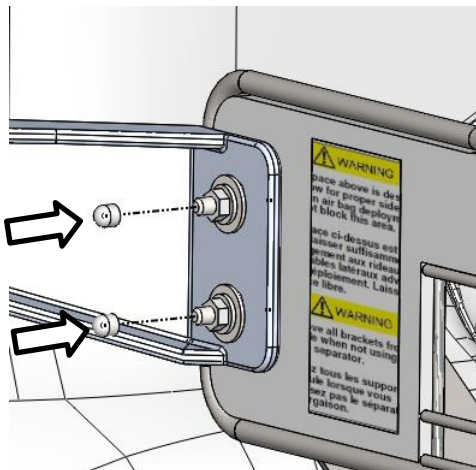

12 Pull the second row seat belt back down in front of the cargo separator and engage it with the latch in the second row.

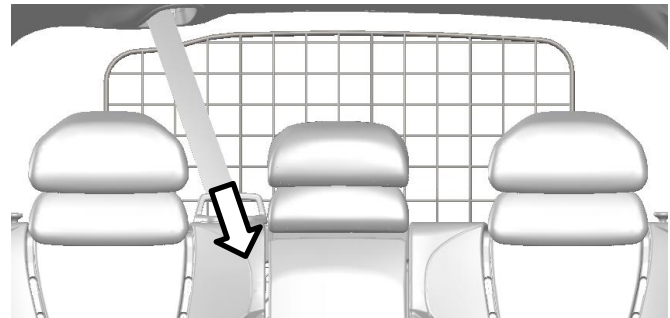





PART NUMBER: F551SSJ200
 NUMÉRO DE PIÈCE : F551SSJ200

INSTALLATION INSTRUCTIONS
INSTRUCTIONS
D'INSTALLATION

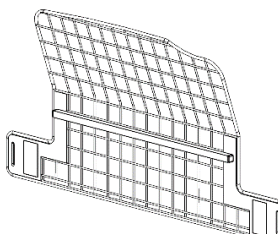
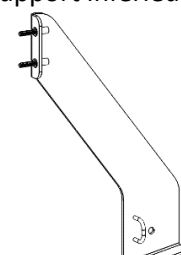
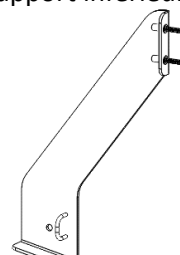
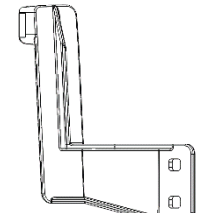
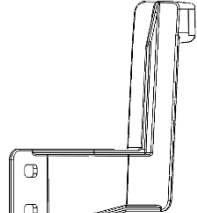
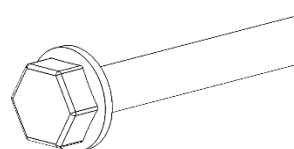
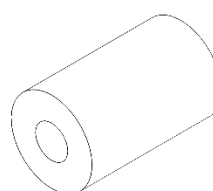
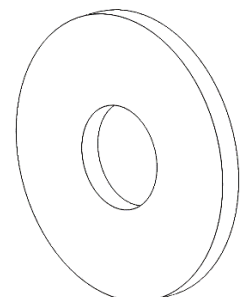
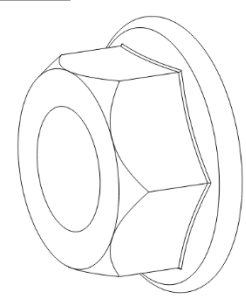
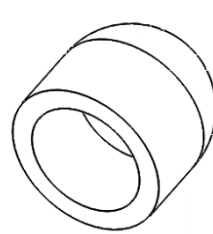
DESCRIPTION: FORESTER CARGO SEPARATOR
 DESCRIPTION : SÉPARATEUR D'ESPACE
 UTILITAIRE DU FORESTER

<p>A Mesh Filet</p>  <p>1X</p>	<p>B Left Lower Bracket Support inférieur gauche</p>  <p>1X</p>	<p>C Right Lower Bracket Support inférieur droit</p>  <p>1X</p>	
<p>D Left Top Bracket Support supérieur gauche</p>  <p>2X</p>	<p>E Right Top Bracket Support supérieur droit</p>  <p>2X</p>	<p>F Lower Bolt Boulon inférieur</p>  <p>2X</p>	<p>G Spacer Entretoise</p>  <p>2X</p>
<p>H Washer Rondelle</p>  <p>6X</p>	<p>I Flange Nut Écrou à embase</p>  <p>4X</p>	<p>J Bolt Cap Capuchon de boulon</p>  <p>4X</p>	<p>TOOLS REQUIRED: OUTILS REQUIS :</p>  <p>M10 Socket with Torque Wrench Douille M10 avec clé dynamométrique</p>  <p>M10 Socket with Ratchet Douille M10 avec clé à cliquet</p>

Meaning of Characters:
 Signification des symboles :

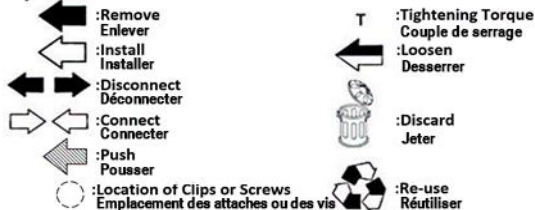

This product has been designed to allow for proper function of various vehicle safety components. Spacing near the side windows on both sides of the cargo separator are included in the design to allow for proper side curtain air bag clearances in the event of air bag deployment. Additionally, installation of this product will restrict the rear seats from fully reclining.

Ce produit a été conçu pour permettre le fonctionnement adéquat de divers composants de sécurité du véhicule. On a prévu de l'espace près des glaces latérales des deux côtés du séparateur pour laisser suffisamment de dégagement aux rideaux gonflables latéraux advenant leur déploiement. En outre, l'installation de cet article empêchera les sièges arrière de s'incliner complètement.

NOTE: This cargo separator is not suitable for containment of a pet. The cargo separator is designed to prevent average cargo larger than 10" x 10" stored in the cargo area from entering into the passenger compartment area. Items smaller than 10" x 10" may be able to pass through the openings on the side of the cargo separator that are required to provide clearance for the side curtain air bag.

REMARQUE : Ce séparateur d'espace utilitaire n'est pas adapté pour le confinement d'un animal domestique. Le séparateur d'espace utilitaire est conçu pour empêcher la cargaison moyenne de plus de 10 po x 10 po rangée dans l'espace utilitaire de pénétrer dans l'habitacle. Les articles plus petits que 10 po x 10 po pourraient passer à travers les ouvertures sur le côté du séparateur d'espace utilitaire, qui sont prévues pour laisser suffisamment de dégagement aux rideaux gonflables latéraux advenant leur déploiement.

VERSION
01

DATE
2019-05-13

SUBARU OF AMERICA

PAGE
4/6

1 Si la ceinture de sécurité du siège central de deuxième rangée est installée, détacher la ceinture de sécurité et la rétracter dans la support de montage au plafond.

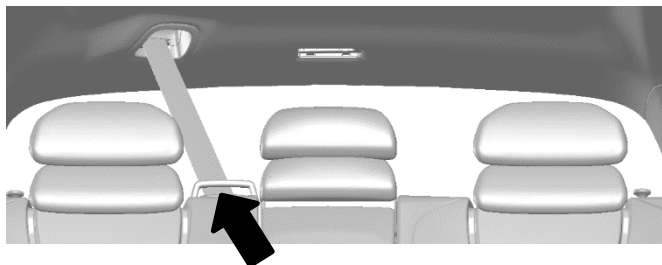

2 Rabattre les sièges de deuxième rangée pour faciliter l'accès à l'espace utilitaire pendant l'installation du séparateur d'espace utilitaire.

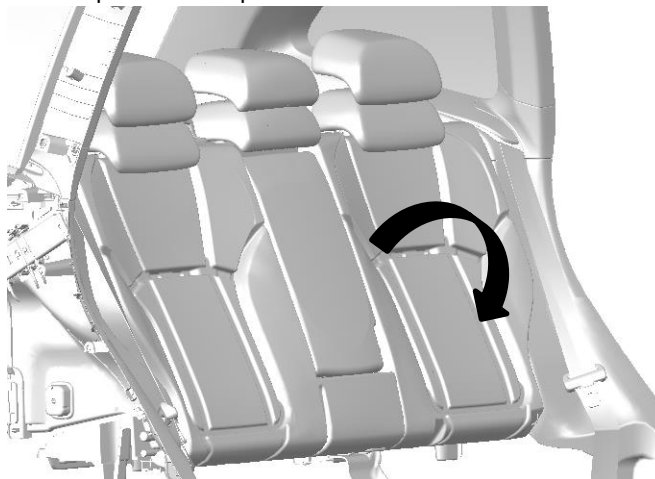

3 Ouvrir le couvercle du crochet d'arrimage. Retirer le boulon maintenant le couvercle à l'aide d'une douille de 10 mm puis déposer l'ensemble du crochet d'arrimage. Faire de même de l'autre côté.

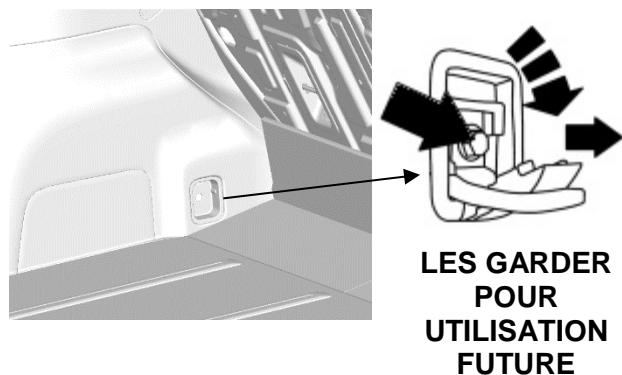

4 Installer le support inférieur gauche (B) du côté du conducteur où se trouvait le crochet d'arrimage à l'aide de l'entretoise (G), la rondelle (H) et un boulon inférieur (F) au moyen d'une douille de 10 mm. Pousser le support vers le bas jusqu'à ce que le support inférieur entre en contact avec le tapis. Serrer le boulon inférieur au couple de 8 N.m (70 po-lb).

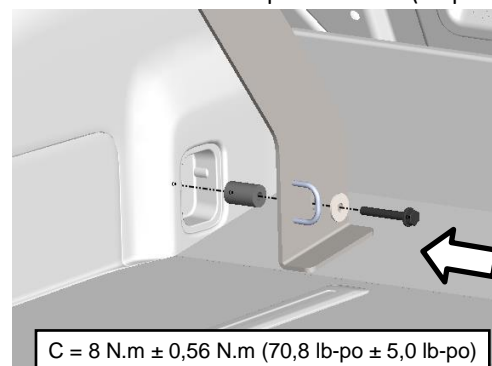

5 Installer le support inférieur droit (C) du côté du passager où se trouvait le crochet d'arrimage à l'aide de l'entretoise (G), la rondelle (H) et un boulon inférieur (F) au moyen d'une douille de 10 mm. Pousser le support vers le bas jusqu'à ce que le support inférieur entre en contact avec le tapis. Serrer le boulon inférieur au couple de 8 N.m (70 po-lb).

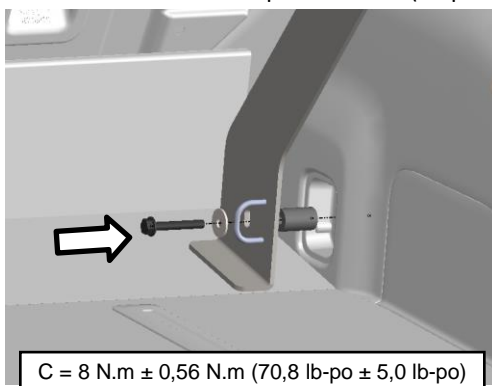

6 Poser le filet (A) en le plaçant sur les goujons des supports inférieurs (B et C). Installer une rondelle (H) et un écrou à embase (I) sur les goujons supérieurs de chaque support pour maintenir le filet en place. Placer le filet de manière à ce qu'il y ait environ 1 ¼ po de jeu avec le toit. Serrer le matériel à la main.

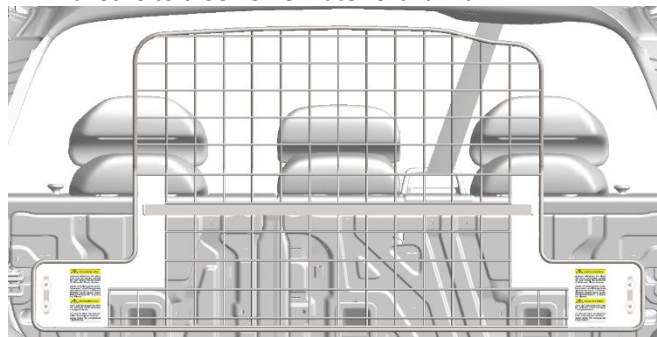

7

Retirer la rondelle (H) et l'écrou à embase (I) qui se trouvent sur les goujons supérieurs du côté conducteur. Installer le support supérieur gauche (D) sur les goujons, tout en veillant à ce que le support soit complètement engagé dans les pochettes du couvercle de l'espace utilitaire. Réinstaller la rondelle (H) et les écrous à embase (I). Serrer le matériel à la main.

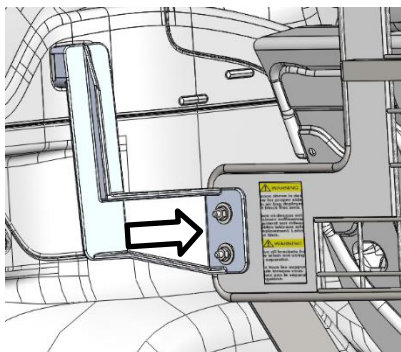
8

Retirer les rondelles (H) et les écrous à embase (I) du côté passager. Installer le support supérieur droit (E) sur les goujons, tout en veillant à ce que le support soit complètement engagé dans les pochettes du couvercle de l'espace utilitaire. Réinstaller la rondelle (H) et les écrous à embase (I). Serrer le matériel à la main.

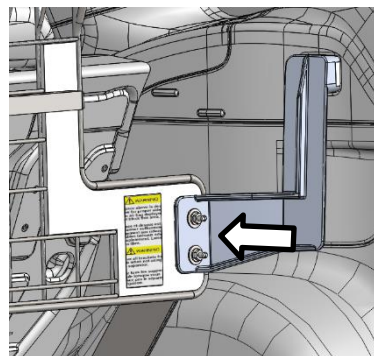
9

Pousser sur chaque support supérieur (D et E) pour vous assurer qu'il tient fermement dans la pochette du couvercle de l'espace utilitaire.

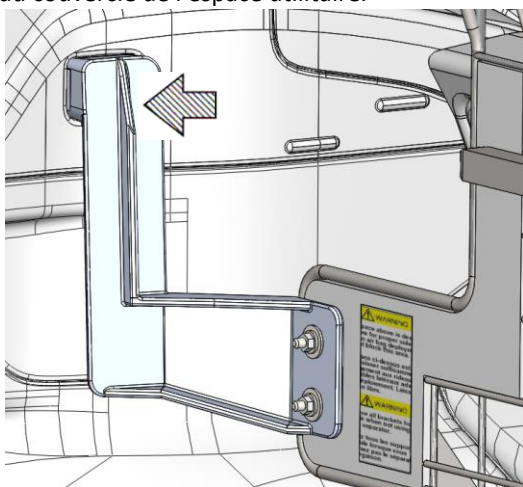
10

Serrer les quatre écrous à embase (I) au couple de $8 \text{ N.m} \pm 0,56 \text{ N.m}$ ($70,8 \text{ lb-po} \pm 5,0 \text{ lb-po}$) à l'aide d'une douille de 8 mm et une clé dynamométrique. Serrer dans l'ordre indiqué.

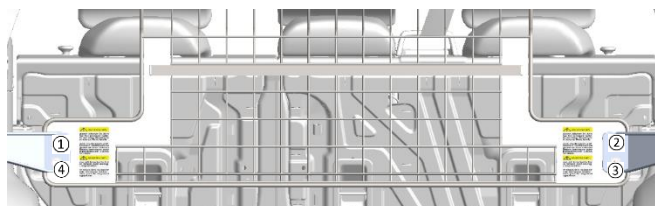

$C = 8 \text{ N.m} \pm 0,56 \text{ N.m}$ ($70,8 \text{ lb-po} \pm 5,0 \text{ lb-po}$)

11

Installer les quatre capuchons (J) sur les extrémités des goujons dépassant dans l'espace utilitaire.

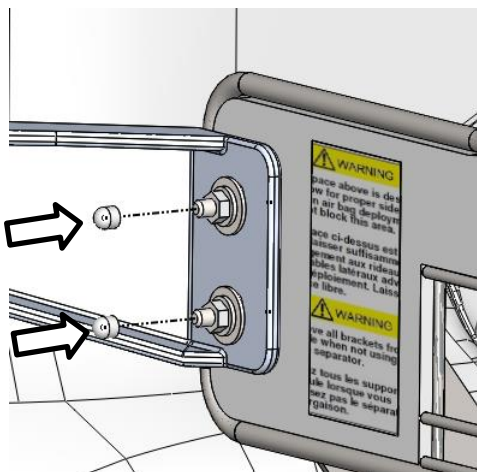
12

Tirer la ceinture de sécurité de deuxième rangée vers le bas à l'avant du séparateur d'espace utilitaire et enclencher le verrou dans la deuxième rangée.

