



**SUBARU**

**INSTALLATION INSTRUCTIONS  
INSTRUCTIONS D'INSTALLATION**

PART NUMBER / NUMÉRO DE PIÈCE: H630SFG100/H630SFG200

Impreza 5-Door 10" Powered Subwoofer

Impreza 5 portes – Caisson d'extrêmes graves de 10 po

**Kit Contents / Contenu du kit:**

A. Subwoofer / Caisson d'extrêmes graves (1)

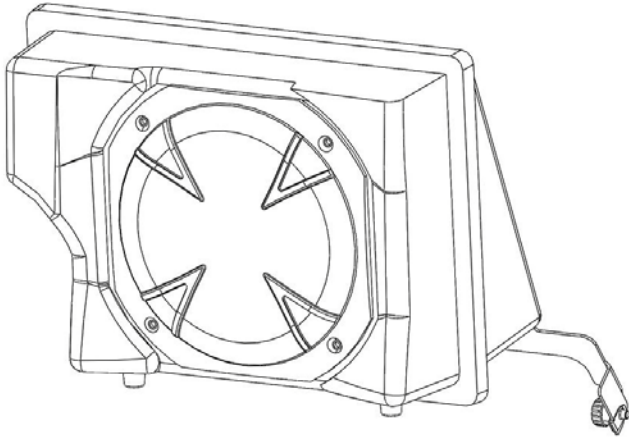

B. Harness / Faisceau de câblage (1)

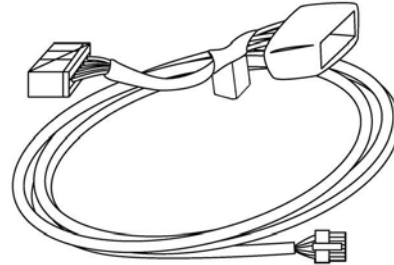

C. Bolt/ Boulon  
M6 x 25 (1)

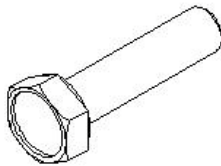

D. Bracket/ Attache(1)

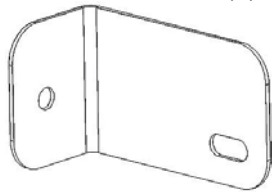

E. Well-Nut® (1)



F. Knob / Bouton (2)

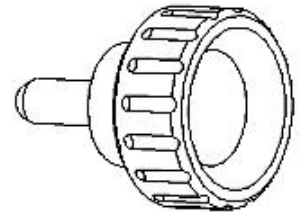

G. Foam tape  
Ruban à mousse (2)



H. Cable tie / Courroie d'attache  
de cable (8)

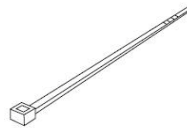

I. Subwoofer Removal Card  
Fiche de dépose de caisson  
d'extrêmes graves

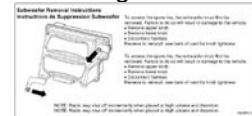

**Tools Required / Outils requis**

Phillips screwdriver / Tournevis cruciforme

Panel removal tool / Outil de dépose de garniture

10mm nut driver / Tournevis  
à douille de 10 mm

¼-inch drill / Foret de ¼ po

½-inch drill / Foret de ½ po

Drill Stop / Butée de perçage

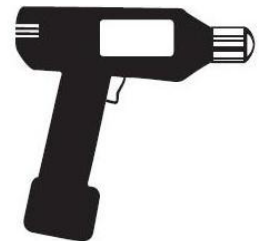
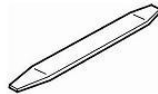
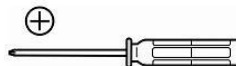

**Meaning of Characters**

← Remove / Déposer

⇨ Install / Poser

⇨⇨ Connect / Connecter

⊙ Location of clip or screw  
Emplacement de l'attache ou de la vis

VERSION  
00

DATE  
9/30/2010

SUBARU OF AMERICA

Page  
1/16



**SUBARU**

INSTALLATION INSTRUCTIONS  
INSTRUCTIONS D'INSTALLATION

PART NUMBER / NUMÉRO DE PIÈCE: H630SFG100/H630SFG200

Impreza 5-Door 10" Powered Subwoofer

Impreza 5 portes – Caisson d'extrêmes graves de 10 po

1



Disconnect negative battery cable.  
Note: Ignition should be off when disconnecting negative battery terminal.

Débrancher le câble négatif de la batterie.  
Remarque : Le contact doit être coupé avant de déconnecter la borne négative de la batterie.

2



Using a panel removal tool pry loose the radio bezel.

À l'aide de l'outil de dépose de garniture, desserrer le cadre de la radio.

3



Remove the four Phillips screws securing the radio.

Retirer les quatre vis à pointe cruciforme retenant la radio.



**SUBARU**

INSTALLATION INSTRUCTIONS  
INSTRUCTIONS D'INSTALLATION

PART NUMBER / NUMÉRO DE PIÈCE: H630SFG100/H630SFG200

Impreza 5-Door 10" Powered Subwoofer

Impreza 5 portes – Caisson d'extrêmes graves de 10 po

4

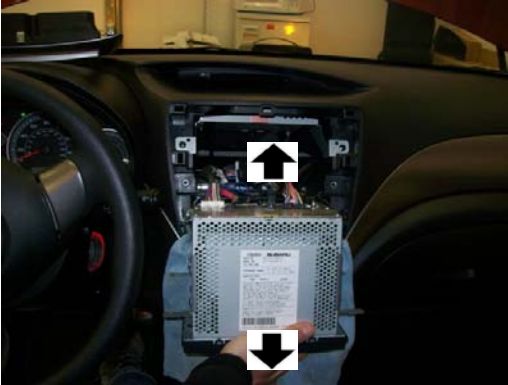

Remove the radio and disconnect the wiring.

Retirer la radio et débrancher le faisceau de câblage.

5



Remove front door sill plate.

Retirer l'enjoliveur d'entrée de la porte avant.

6



Remove the snap fastener retaining the back side of the driver's side kick panel.

Détacher le bouton à pression retenant l'arrière du panneau de seuil de porte côté conducteur.



**SUBARU**

INSTALLATION INSTRUCTIONS  
INSTRUCTIONS D'INSTALLATION

PART NUMBER / NUMÉRO DE PIÈCE: H630SFG100/H630SFG200

Impreza 5-Door 10" Powered Subwoofer

Impreza 5 portes – Caisson d'extrêmes graves de 10 po

7



Remove kick panel.

Retirer le panneau de seuil de porte.

8

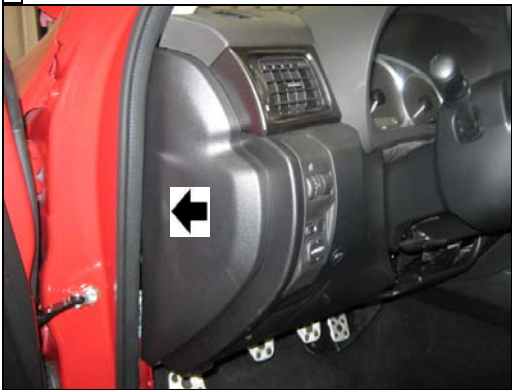

Remove side instrument panel cover.

Retirer le couvercle du tableau de bord.

9



Remove two screws and remove lower instrument panel.

Retirer deux vis et retirer la partie inférieure du tableau de bord.



**SUBARU**

INSTALLATION INSTRUCTIONS  
INSTRUCTIONS D'INSTALLATION

PART NUMBER / NUMÉRO DE PIÈCE: H630SFG100/H630SFG200

Impreza 5-Door 10" Powered Subwoofer

Impreza 5 portes – Caisson d'extrêmes graves de 10 po

10



Pull plastic ring under rear seat toward front of car to release seat.

Repeat this on the passenger side.

Pull up in the center of the seat to release the seat from the car.

Tirer sur l'anneau de plastique sous le siège arrière vers l'avant du véhicule afin de débloquer le siège.

Répéter cette procédure avec le siège côté passager.

Tirer sur le centre du siège pour dégager le siège de l'automobile.

11

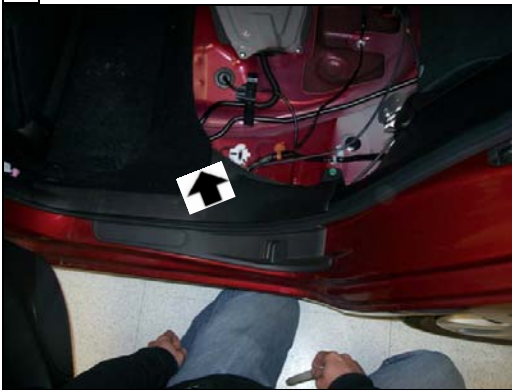

Remove rear door sill plate.

Retirer l'enjoliveur d'entrée de la porte arrière.

12



Remove rubber door seal from lower half of front door opening.

Retirer le joint d'étanchéité en caoutchouc de la moitié inférieure de l'ouverture de porte avant.



**SUBARU**

INSTALLATION INSTRUCTIONS  
INSTRUCTIONS D'INSTALLATION

PART NUMBER / NUMÉRO DE PIÈCE: H630SFG100/H630SFG200

Impreza 5-Door 10" Powered Subwoofer

Impreza 5 portes – Caisson d'extrêmes graves de 10 po

13



Remove rubber door seal from lower half of rear door opening.

Retirer le joint d'étanchéité en caoutchouc de la moitié inférieure de l'ouverture de porte arrière.

14



Remove lower B pillar cover.

Retirer la garniture inférieure du pied milieu.

15



Release the plastic clips along the bottom of the door opening to allow the carpet to move back.

Décrocher les agrafes en plastique le long du bas de l'ouverture de porte pour permettre de déplacer le tapis.



**SUBARU**

INSTALLATION INSTRUCTIONS  
INSTRUCTIONS D'INSTALLATION

PART NUMBER / NUMÉRO DE PIÈCE: H630SFG100/H630SFG200

Impreza 5-Door 10" Powered Subwoofer

Impreza 5 portes – Caisson d'extrêmes graves de 10 po

16



Route small end of subwoofer harness into radio opening, through dash.

Retirer les 2 agrafes du revêtement intérieur du coffre.

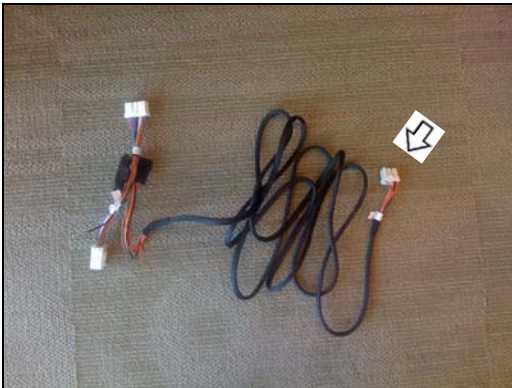

Note: Small end of harness is routed through dash.

Remarque : La petite extrémité du faisceau de câblage est acheminée à travers le tableau de bord.

17



Pull subwoofer harness through dash to driver floor area.

Tirer sur le faisceau de câblage du caisson d'extrêmes graves vers la zone du plancher côté conducteur.



**SUBARU**

INSTALLATION INSTRUCTIONS  
INSTRUCTIONS D'INSTALLATION

PART NUMBER / NUMÉRO DE PIÈCE: H630SFG100/H630SFG200

Impreza 5-Door 10" Powered Subwoofer

Impreza 5 portes – Caisson d'extrêmes graves de 10 po

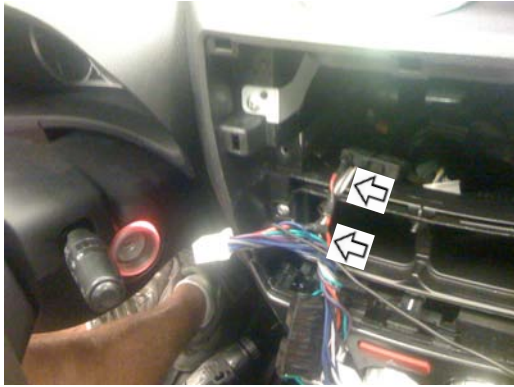

Leave approximately 50mm (2 inches) of harness from HVAC vent to harness "Y".

Laisser environ 50 mm (2 pouces) du faisceau de câblage de la bouche de CVC vers le « Y » du faisceau de câblage.

18

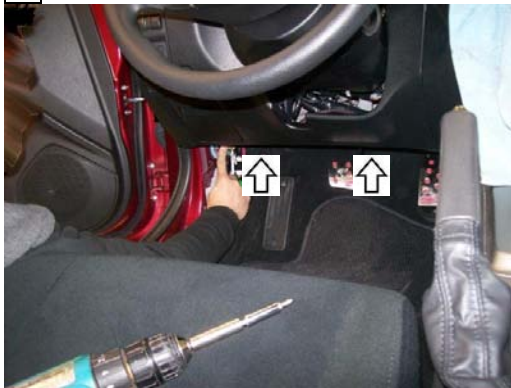

Route subwoofer harness along factory harness under dash to kick panel. Factory harness is above the back edge of the lower dash panel.

Acheminer le faisceau de câblage du caisson d'extrêmes graves en suivant le faisceau d'usine sous le tableau de bord, vers le panneau de seuil de porte. Le faisceau d'usine se trouve au-dessus du rebord arrière au bas du tableau de bord.

19

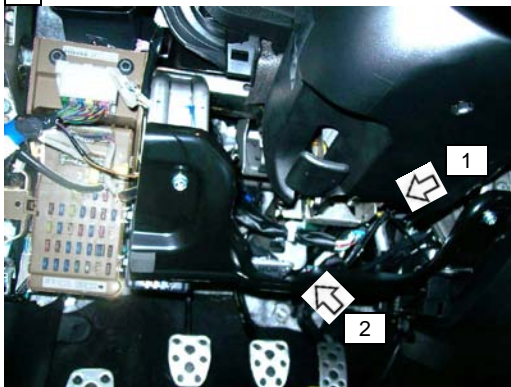

Attach wire to factory harness with cable ties in six places.

Fixer le câble au faisceau d'usine à l'aide d'attaches de câble, en six points.



**SUBARU**

INSTALLATION INSTRUCTIONS  
INSTRUCTIONS D'INSTALLATION

PART NUMBER / NUMÉRO DE PIÈCE: H630SFG100/H630SFG200

Impreza 5-Door 10" Powered Subwoofer

Impreza 5 portes – Caisson d'extrêmes graves de 10 po

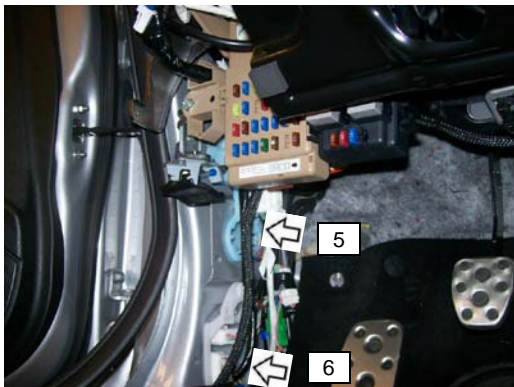
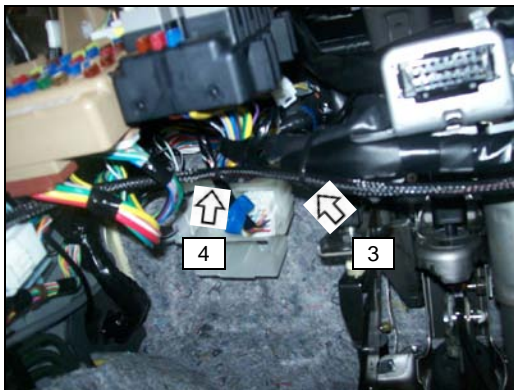
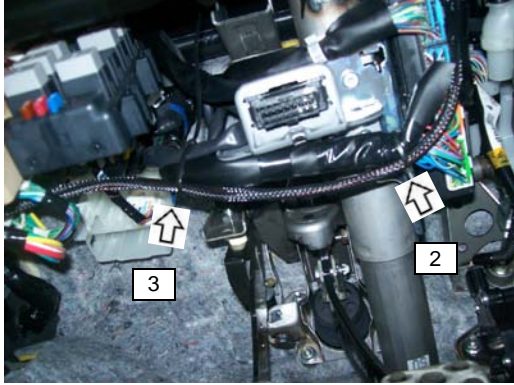



**SUBARU**

INSTALLATION INSTRUCTIONS  
INSTRUCTIONS D'INSTALLATION

PART NUMBER / NUMÉRO DE PIÈCE: H630SFG100/H630SFG200

Impreza 5-Door 10" Powered Subwoofer

Impreza 5 portes – Caisson d'extrêmes graves de 10 po

20



Route subwoofer harness under carpet from kick panel to behind rear seat.

Acheminer le faisceau de câblage du caisson d'extrêmes graves sous le tapis, du panneau de seuil de porte jusque derrière le siège arrière.

21



Pass subwoofer harness under rear seat. Note: route wire away from brackets and potential pinch points.

Acheminer le faisceau de câblage du caisson d'extrêmes graves sous le siège arrière. Remarque : acheminer les câbles à bonne distance des attaches et des emplacements pouvant les pincer.

22



Attach subwoofer harness to factory harness with cable tie. Avoid washer fluid tube.

Fixer le faisceau de câblage du caisson d'extrêmes graves au faisceau d'usine à l'aide de la courroie d'attache de câble. Éviter le flexible de liquide de lave-glace.



**SUBARU**

INSTALLATION INSTRUCTIONS  
INSTRUCTIONS D'INSTALLATION

PART NUMBER / NUMÉRO DE PIÈCE: H630SFG100/H630SFG200

Impreza 5-Door 10" Powered Subwoofer

Impreza 5 portes – Caisson d'extrêmes graves de 10 po

**CAUTION:** Airbag circuitry is present in this area. To prevent severe injury and/or vehicle damage, ensure that the battery has been disconnected for at least 20 seconds before working in this part of the vehicle.

(See Step 1)

**MISE EN GARDE :** Le circuit des sacs gonflables est présent dans cette zone. Afin de prévenir des blessures graves ou des dommages au véhicule, s'assurer que la batterie a été déconnectée pendant au moins 20 secondes avant de travailler dans cette partie du véhicule.

(Rapportez-vous à l'Étape 1)

23



Locate small area with no grain pattern on driver side rear interior panel.

Identifier une petite surface sans motif sur le panneau intérieur arrière côté conducteur.

24

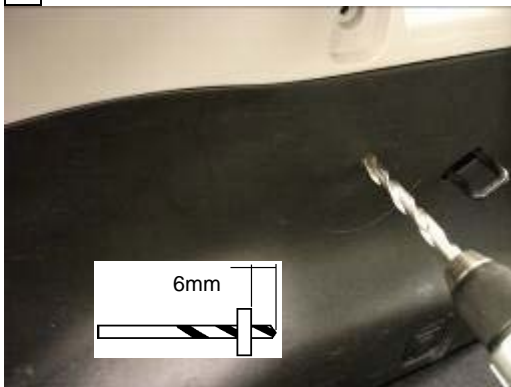

Set drill stop to 1/4-inch (6mm).

Drill 1/8" pilot hole 1/4" deep.

Drill 1/2" hole 1/4" deep.

Régler le guide de profondeur de perçage à 1/4 po (6 mm).

Percer un trou pilote de 1/8 po d'une profondeur de 1/4 po.

Percer un trou de 1/2 po d'une profondeur de 1/4 po.



**SUBARU**

INSTALLATION INSTRUCTIONS  
INSTRUCTIONS D'INSTALLATION

PART NUMBER / NUMÉRO DE PIÈCE: H630SFG100/H630SFG200

Impreza 5-Door 10" Powered Subwoofer

Impreza 5 portes – Caisson d'extrêmes graves de 10 po

25



Insert Well-Nut® into drilled hole.

Insérer l'écrou soudé Well-Nut® dans le trou percé.

26



Install bracket with M6 nut.

Note: foam on bracket goes against panel.  
Tighten to 12-15 in-lbs.

Installer l'attache au moyen de l'écrou M6.  
Remarque : la mousse sur l'attache doit être installée contre la garniture.  
Serrer à un couple de 12 à 15 po-lb.

27



Apply foam tape to edge of plastic panel (both sides of vehicle).

Appliquer le ruban à mousse au rebord du panneau de plastique (des deux côtés du véhicule).



**SUBARU**

INSTALLATION INSTRUCTIONS  
INSTRUCTIONS D'INSTALLATION

PART NUMBER / NUMÉRO DE PIÈCE: H630SFG100/H630SFG200

Impreza 5-Door 10" Powered Subwoofer

Impreza 5 portes – Caisson d'extrêmes graves de 10 po

28



Place subwoofer on cargo floor.

Note: Lower subwoofer bracket fits into area between rear seats and cargo floor.

Placer le caisson d'extrêmes graves sur le plancher de chargement.

Remarque : L'attache inférieure du caisson d'extrêmes graves s'ajuste à l'espace entre les sièges arrière et le plancher de chargement.

29



Attach lower subwoofer bracket to seat

bracket with knob. Subwoofer bracket must be on passenger side of seat bracket. Insert knob from driver side.

Fixer l'attache inférieure du caisson d'extrêmes graves à l'attache de siège avec le bouton. L'attache du caisson d'extrêmes graves doit se trouver du côté passager de l'attache de siège. Insérer le bouton du côté conducteur.

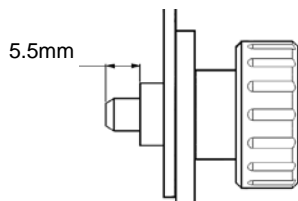

Tighten knob until 5.5mm thread extends beyond bracket.

Serrer le bouton jusqu'à ce que 5,5 mm de filet dépasse de l'attache.



**SUBARU**

INSTALLATION INSTRUCTIONS  
INSTRUCTIONS D'INSTALLATION

PART NUMBER / NUMÉRO DE PIÈCE: H630SFG100/H630SFG200

Impreza 5-Door 10" Powered Subwoofer

Impreza 5 portes – Caisson d'extrêmes graves de 10 po

30



Attach upper bracket to subwoofer with knob.  
Hand tighten knob until snug.

Fixer l'attache supérieure au caisson d'extrêmes graves avec le bouton.  
Serrer le bouton à la main jusqu'à ce qu'il soit bien ajusté.

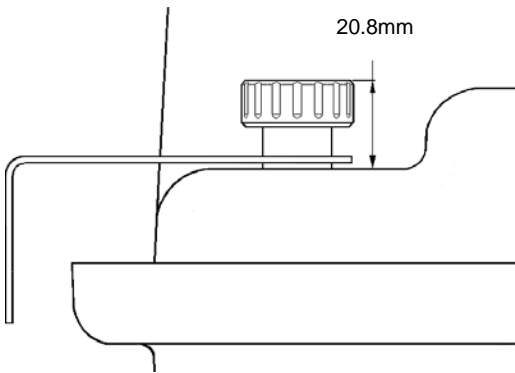

Tighten until knob is 20.8mm from cabinet.

Serrer jusqu'à ce que le bouton se trouve à 20,8 mm de la surface.

31



Connect harness.  
Tuck harness under carpet.

Brancher le faisceau de câblage.  
Rentrer le faisceau de câblage sous le tapis.

VERSION  
00

DATE  
9/30/2010

SUBARU OF AMERICA

Page  
14/16



**SUBARU**

INSTALLATION INSTRUCTIONS  
INSTRUCTIONS D'INSTALLATION

PART NUMBER / NUMÉRO DE PIÈCE: H630SFG100/H630SFG200

Impreza 5-Door 10" Powered Subwoofer

Impreza 5 portes – Caisson d'extrêmes graves de 10 po

32



Connect subwoofer harness to factory dash harness.

Connect subwoofer harness to radio.

Brancher le faisceau de câblage du caisson d'extrêmes graves au faisceau d'usine.

Brancher le faisceau de câblage du caisson d'extrêmes graves à la radio.

Note: push excess harness below radio.

Note: if another accessory is installed that also uses a T-harness, connect the subwoofer T-harness to the factory dash harness, then connect the other accessory harness to the subwoofer harness and radio.

Remarque : pousser l'excédent du faisceau de câblage sous la radio.

Remarque : si un autre accessoire est installé et utilise un faisceau de câblage en T, alors brancher le faisceau de câblage de l'autre accessoire au faisceau de câblage du caisson d'extrêmes graves et à la radio.

33



Fit crossover bundle of Kicker harness into area under radio.

Ajuster le faisceau de câblage du répartiteur Kicker dans l'espace sous la radio.



**SUBARU**

INSTALLATION INSTRUCTIONS  
INSTRUCTIONS D'INSTALLATION

PART NUMBER / NUMÉRO DE PIÈCE: H630SFG100/H630SFG200

Impreza 5-Door 10" Powered Subwoofer

Impreza 5 portes – Caisson d'extrêmes graves de 10 po

34



Connect the ground wire of the subwoofer harness to the screw on the side of the radio.

Brancher le câble de mise à la masse du faisceau de câblage du caisson d'extrêmes graves à la vis sur le côté de la radio.

35



Install all previously removed parts in reverse order.

Note: Please check operation before installing previously removed parts.

Réinstaller dans l'ordre inverse toutes les pièces déposées précédemment.

Remarque : Vérifier le fonctionnement avant de réinstaller les pièces ayant été déposées.

36

Add Subwoofer Removal Card to glove box.

Ajouter la fiche de dépose du caisson d'extrêmes graves dans la boîte à gants.