



SUBARU

GENUINE PARTS
PIÈCES D'ORIGINE

INSTALLATION INSTRUCTIONS
INSTRUCTIONS D'INSTALLATION

REAR SEAT ORGANIZER
ORGANISATEUR DE SIÈGE ARRIÈRE
J201SSL000

PACKAGE CONTENTS: ORGANIZER (QTY. 1), PANELS (QTY. 6), TOOLS REQUIRED: NONE
CONTENU DE L'EMBALLAGE : ORGANISATEUR (QTÉ - 1), PANNEAUX (QTÉ - 6). OUTILS REQUIS : AUCUN

1

Unfold/Open the organizer. Insert base panel. Push down into base.

Déplier/ouvrir l'organisateur. Insérer le panneau de base. Pousser vers le bas dans la base.

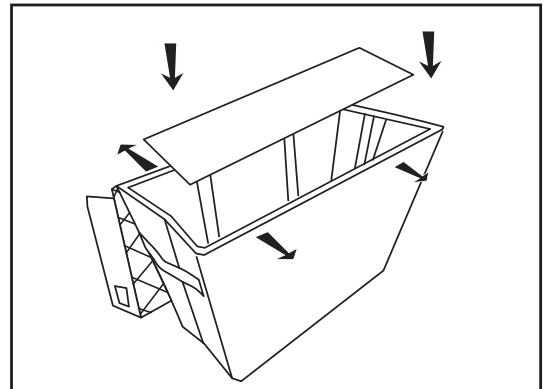

2

Unfold the pre-assembled interior panels. Secure the panels onto the walls by matching and aligning the animal icons.

Déplier les panneaux intérieurs préassemblés. Fixer les panneaux à la paroi en faisant correspondre et en alignant les icônes d'animaux.

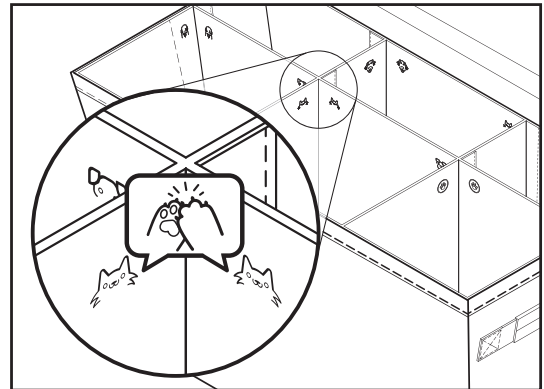

3

Fold the lid edges down and secure velcro tabs. Close lid.

Plier les bords du couvercle vers le bas et fixer les bandes velcro. Fermer le couvercle.

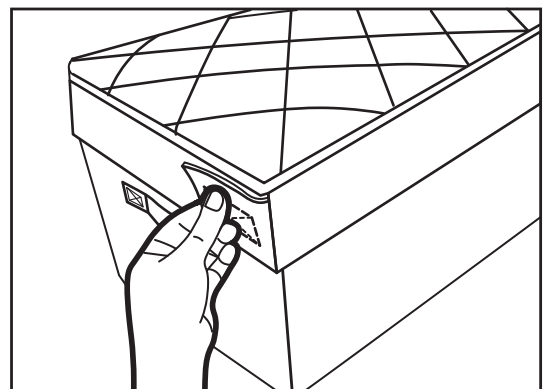



SUBARU

GENUINE PARTS
PIÈCES D'ORIGINE

INSTALLATION INSTRUCTIONS
INSTRUCTIONS D'INSTALLATION

REAR SEAT ORGANIZER
ORGANISATEUR DE SIÈGE ARRIÈRE
J201SSL000

PACKAGE CONTENTS: ORGANIZER (QTY. 1), PANELS (QTY. 6), TOOLS REQUIRED: NONE
CONTENU DE L'EMBALLAGE : ORGANISATEUR (QTÉ - 1), PANNEAUX (QTÉ - 6). OUTILS REQUIS : AUCUN

4

Place the organizer into the vehicle rear seat footwell.



WARNING

Not intended for use with pets in front seats.

Placer l'organisateur dans l'espace pour les pieds du siège arrière.



AVERTISSEMENT

Non destiné à l'utilisation avec des animaux sur le siège avant.

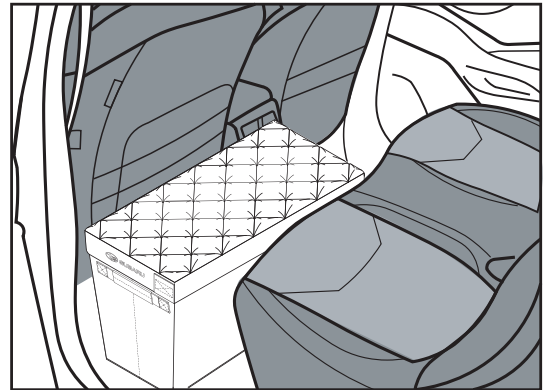

5

Ensure organizer is facing the correct direction with angled size facing the rear of the vehicle.

S'assurer que l'organisateur est orienté dans la bonne direction avec la partie en angle vers l'arrière du véhicule.

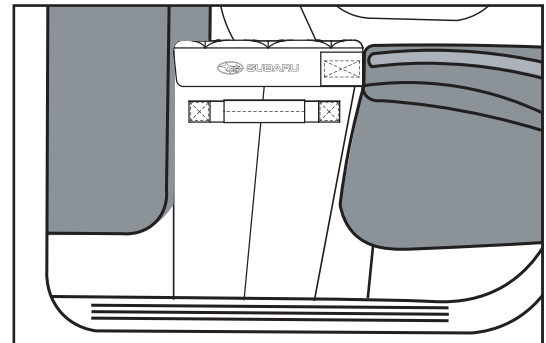

6

Ensure lid is closed after installation.



CAUTION

Maximum Load Rating for lid is 100lbs

S'assurer que le couvercle est fermé après l'installation.



MISE EN GARDE

La charge maximale pour le couvercle est de 100 lb.

