



SUBARU

PART NUMBER: J501SAR370

NUMÉRO DE PIÈCE : J501SAR370

INSTALLATION INSTRUCTIONS
INSTRUCTIONS D'INSTALLATION

DESCRIPTION: OUTBACK WILDERNESS SEAT BACK PROTECTOR
DESCRIPTION: PROTECTEUR DE DOSSIER DE SIÈGE – OUTBACK

A

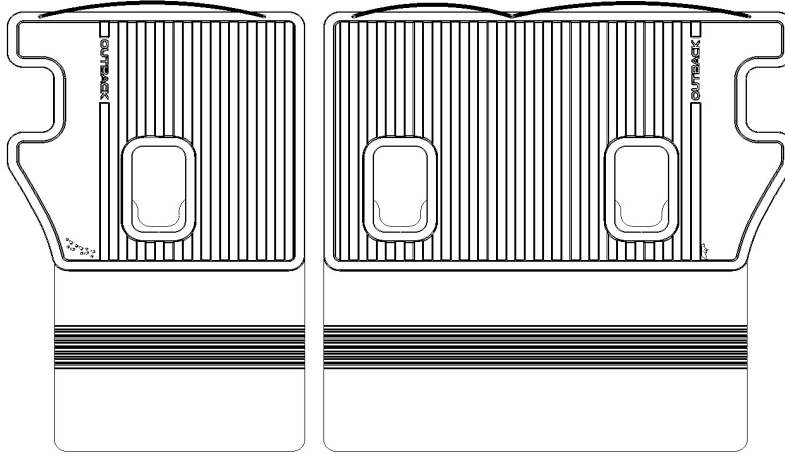

MEANING OF CHARACTERS:
SIGNIFICATION DES SYMBOLES:



:Remove / :Enlever

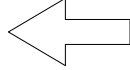

:Install / :Poser



:Move / :Déplacer

1

Collapse rear seats and remove headrests (See owner's manual for details).

Rabattre les sièges arrière et retirer les appuie-têtes (Consulter le manuel d'utilisation pour plus de détails).

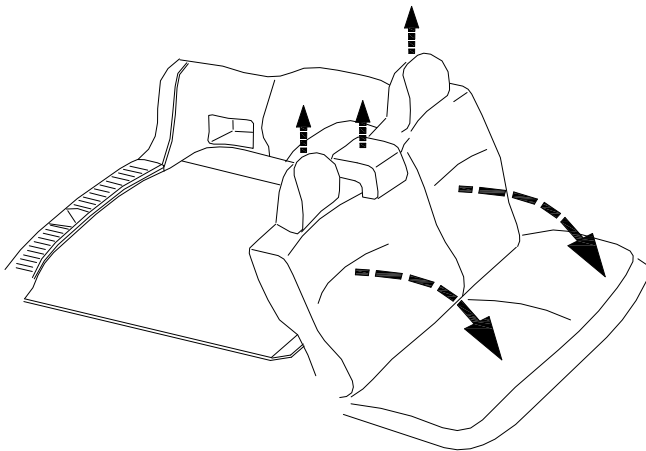

2

Clean the entire hard plastic surface of the rear seatbacks with alcohol.

Nettoyer toute la surface en plastique dur de l'arrière des dossiers avec de l'alcool.

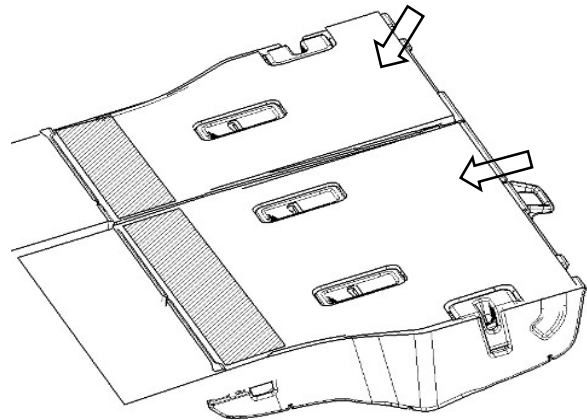

3

Remove the red film tape from the backside of the adapters, leaving the adapters attached to the parts with the adhesive exposed.

Retirer le ruban rouge de l'arrière des adaptateurs, laissant les adaptateurs fixés aux parties avec l'adhésif exposé.

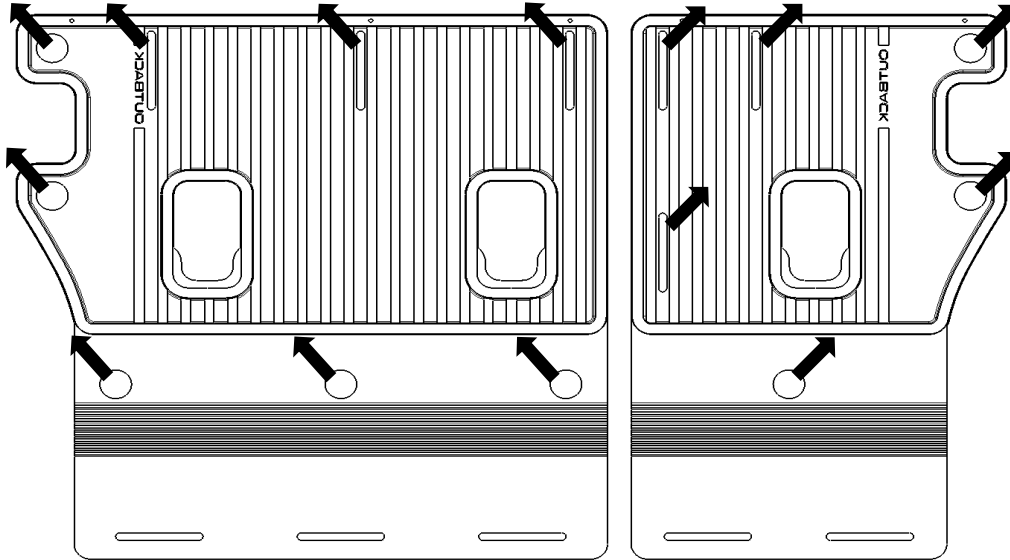

4

Hold top and bottom of tray up (preventing the velcro strips from adhering to the vehicle carpet) while sliding tray into position. Ensure Seat Back Protector cut-out retention flap engages child seat tether hook trim pieces in all three positions. Also, ensure the seatback protectors are even across the top of both sides.

Maintenir le haut et le bas du panneau vers le haut (en empêchant les bandes Velcro de coller au tapis du véhicule) tout en faisant glisser le panneau en position. S'assurer que les rabats de retenues des découpes du protecteur de dossier de siège sont bien alignées avec les trois contours des crochets de fixation du siège pour enfant. S'assurer également que le haut des protecteurs de dossier de siège est à niveau des deux côtés.

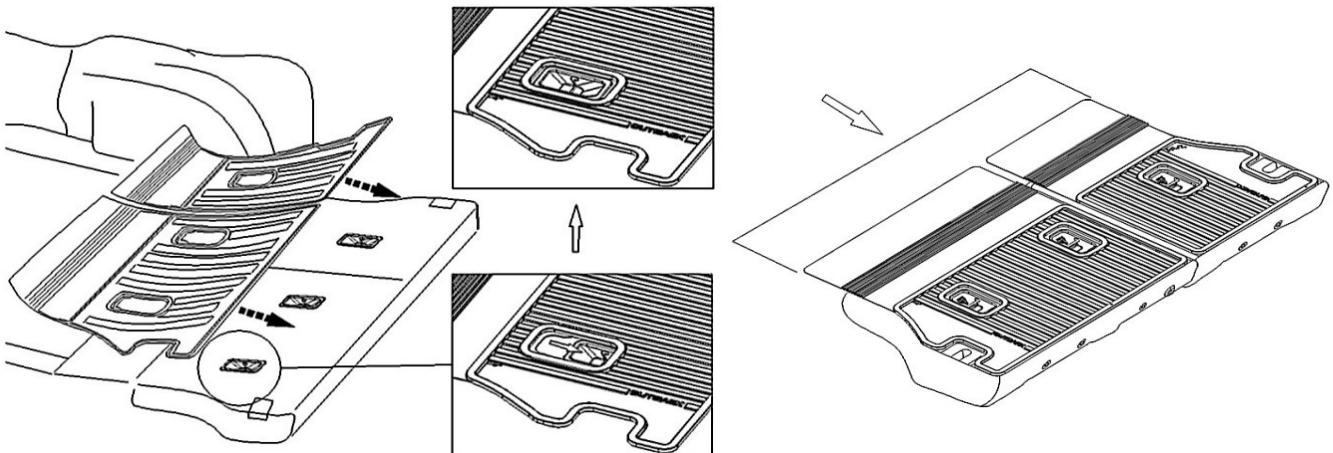

5

Apply pressure around perimeter of seat back protector and child tether cut-outs to ensure adequate connection to vehicle.

Appliquer une pression sur le pourtour du protecteur de dossier de siège et des découpes de fixation du siège pour enfant pour assurer une bonne adhésion au siège.

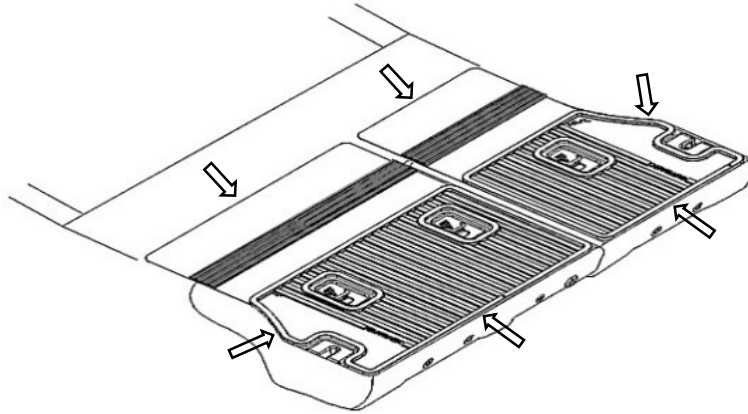

6

Lift seats back to vertical position while pushing down on hinge areas of seatback protector.

Relever les sièges en position verticale tout en appuyant sur la partie charnière du protecteur de dossier de siège.

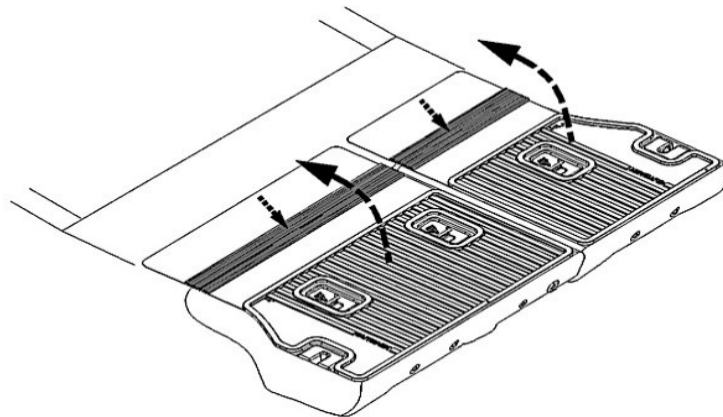

7

Re-install headrests, with bungees installed under the headrest post bezels to prevent rubbing on the headrest posts.

Réinstaller les appui-têtes, avec les protecteurs installés sous les bagues des montants d'appui-têtes pour éviter la friction contre les montants d'appui-tête.

