



SUBARU

**INSTALLATION INSTRUCTIONS
INSTRUCTIONS D'INSTALLATION**

**PART NUMBER: J501SXC111
NUMÉRO DE PIÈCE : J501SXC111**

**DESCRIPTION: SEAT BACK PROTECTOR
DESCRIPTION : PROTECTEUR DE DOSSIER DE SIÈGE**

A

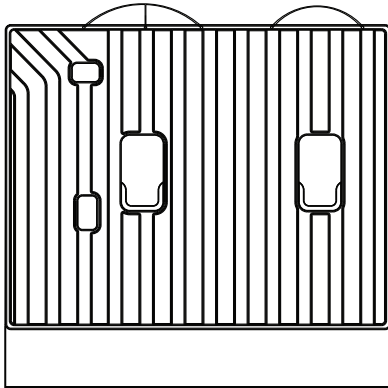

**Driver Side Seat Back Protector
Protecteur de dossier de siège côté conducteur**

B

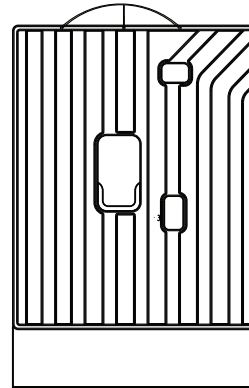

**Passenger Side Seat Back Protector
Protecteur de dossier de siège côté passager**

C



**Driver Side Close-out Panel
Panneau de recouvrement côté conducteur**

D



**Passenger Side Close-out Panel
Panneau de recouvrement côté passager**

MEANING OF CHARACTERS:

SIGNIFICATION DES SYMBOLES :



: Fold down/up
: Replier/Déplier



: Move
: Déplacer



: Focus
: Gros plan

1

Remove the 3rd row seat headrests.

Retirez les appuie-tête de siège de la 3ème rangée.

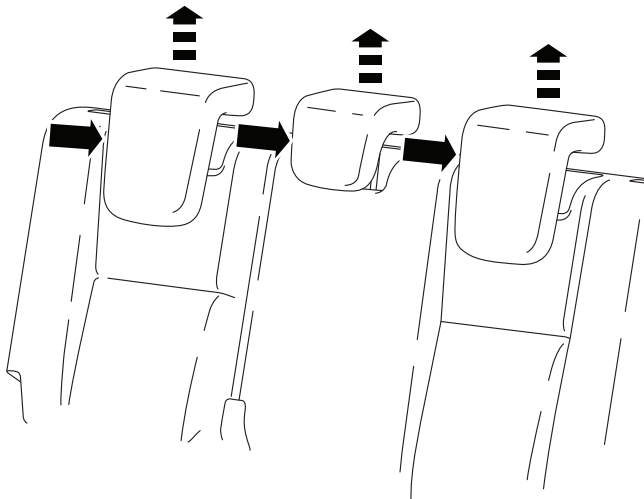

2

Collapse the 3rd row seat to fold flat position.
(See owner's manual for details)

Rabattez à plat le siège de 3ème rangée.
(consulter le manuel du propriétaire pour de plus amples détails)

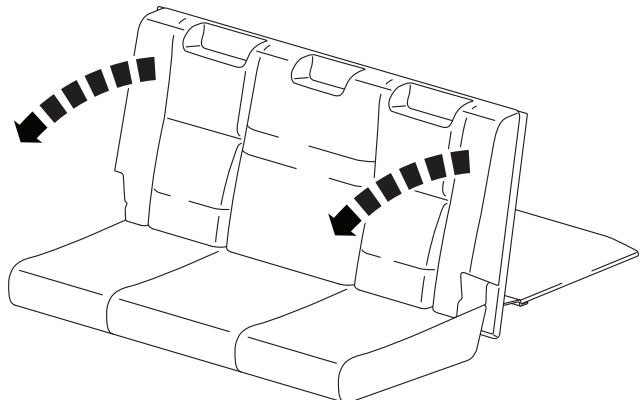

3

Starting with the passenger side close-out panel, carefully fold the panel by aligning the edges of the Velcro® strips on both sides as shown. Repeat for the driver side close-out panel.

NOTE: The top section of the closeout panels have approximately ~25mm distance between the top edge of the panel and the Velcro® strip as shown. The top closeout panel section will fit underneath the bottom section of the seatback protector.

En commençant par le panneau de recouvrement côté passager, pliez soigneusement le panneau en alignant les bords des bandes Velcro® des deux côtés tel qu'indiqué sur l'illustration. Répétez l'opération pour le panneau de recouvrement côté conducteur.

REMARQUE : Sur la partie supérieure des panneaux de recouvrement, la bande Velcro® est espacée d'environ 25 mm par rapport au bord supérieur du panneau tel qu'indiqué sur l'illustration. La partie supérieure du panneau de recouvrement s'insère sous la partie inférieure du protecteur de dossier de siège.

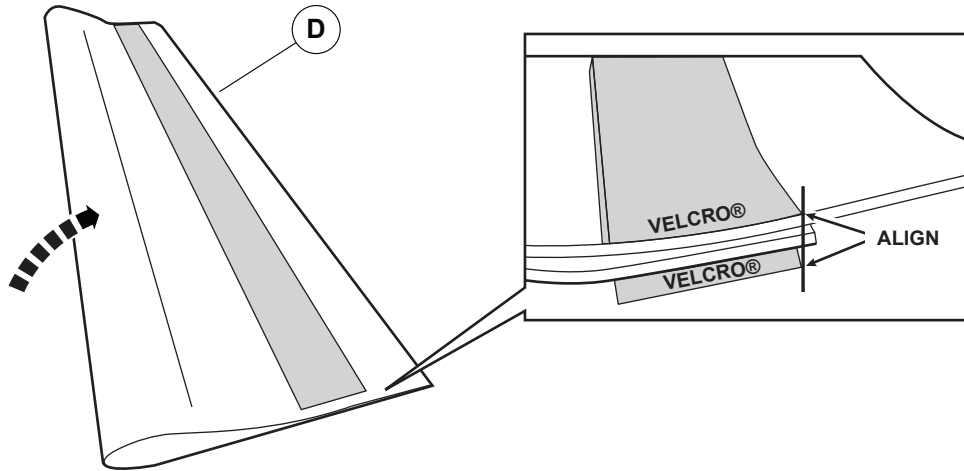
**4**

Align the folded edge of the closeout panel where the seat back flexible panel and the rear floor cover meet. Press the Velcro® strips in place on the bottom side. Repeat for the driver side close-out panel.

Alignez le bord replié du panneau de recouvrement à l'endroit de jonction entre le panneau flexible de dossier de siège et l'habillage de plancher arrière. Appuyez sur les bandes Velcro® du côté inférieur pour les fixer en place. Répétez l'opération pour le panneau de recouvrement côté conducteur.

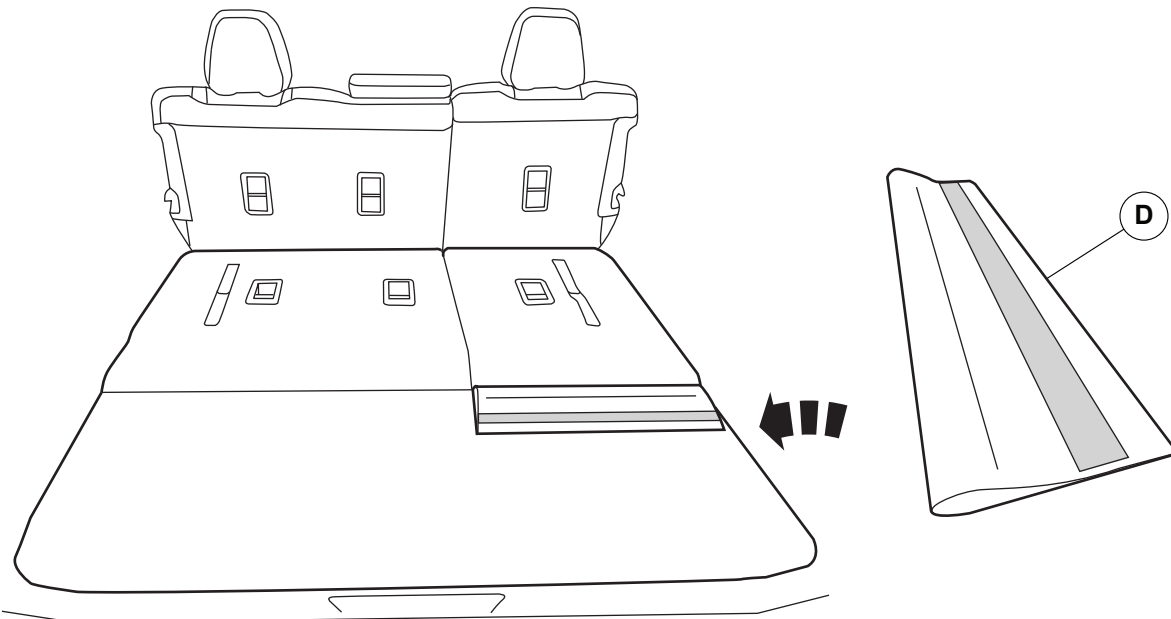

5

Starting with the passenger side close-out panel, carefully un-fold the panel. Press the Velcro® strips in place on the top and bottom sides. Repeat for the driver side close-out panel.

En commençant par le panneau de recouvrement côté passager, dépliez soigneusement le panneau. Appuyez sur les bandes Velcro® des côtés supérieur et inférieur pour les fixer en place. Répétez l'opération pour le panneau de recouvrement côté conducteur.

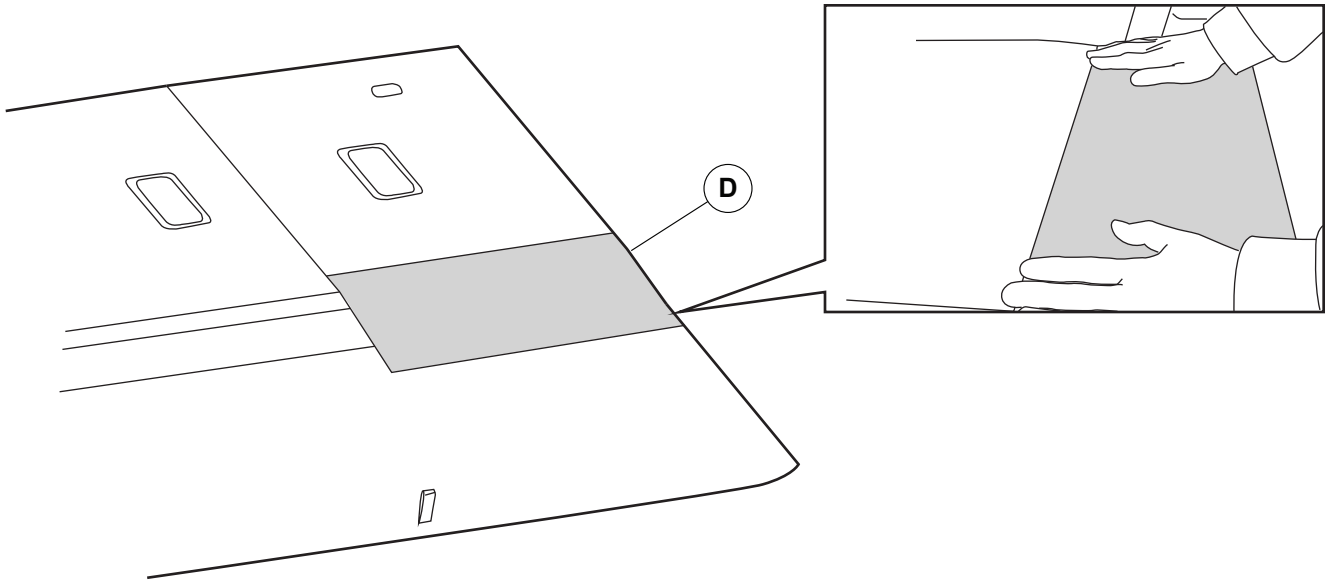

6

Ensure there is even space in the center between both close-out panels. Ensure both close-out panels are even at the bottoms and there is equal space between the cargo area side panels.

Vérifiez que les deux panneaux de recouvrement sont équidistants par rapport au centre. Vérifiez que le bas des deux panneaux de recouvrement est aligné et qu'ils sont équidistants par rapport aux panneaux latéraux de l'aire de chargement.

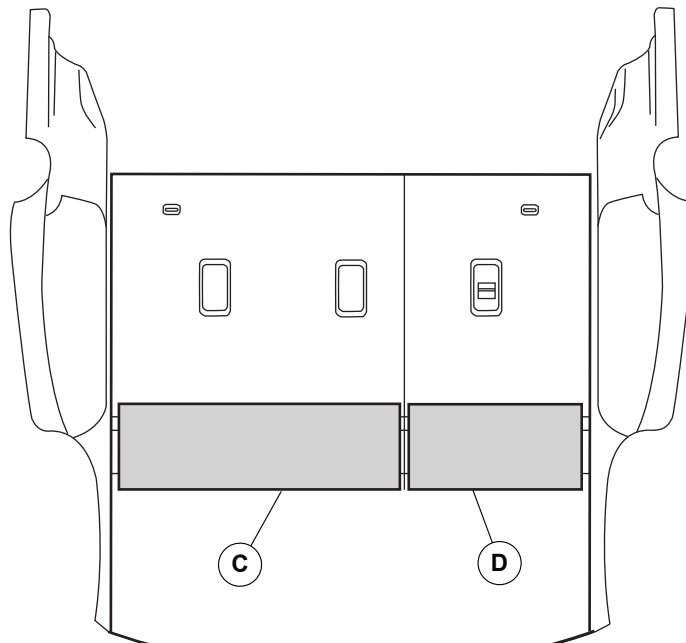

7

Hold top and bottom of seat back protector (preventing the Velcro® strips from adhering to the vehicle carpet) while sliding seat back protector into position. Ensure seat back protector cut-out retention flap engages child seat tether hook trim pieces in all three positions. Do not pry up on the child seat tether hook trim pieces as it could damage the trim piece and/or the rear seat fiberboard panel. Pull seat release straps through holes and tether to Velcro®.

NOTE: Approximately 15mm of the Velcro® at the bottom of the seat back protector will overlap the close-out panel. This is normal for both close-out panels.

Tenez le haut et le bas de la protection de dossier de siège (pour empêcher les bandes Velcro® d'adhérer à la moquette du véhicule) tout en faisant glisser chaque protection de dossier de siège en position. Veillez à ce que la languette de retenue d'évidement de chaque protection de dossier de siège s'engage dans chacune des trois positions des garnitures de crochet d'ancrage de siège d'enfant. N'exercez pas d'effet de levier sur les garnitures de crochet d'ancrage de siège enfant car cela pourrait endommager ces garnitures et/ou le panneau de fibres du siège arrière. Tirez les sangles de déverrouillage de siège à travers les fentes et fixez-les sur le Velcro®.

REMARQUE : Un chevauchement d'environ 15 mm subsiste entre le Velcro® au bas de la protection de dossier de siège et le panneau de recouvrement. Ceci est normal pour les deux panneaux de recouvrement.

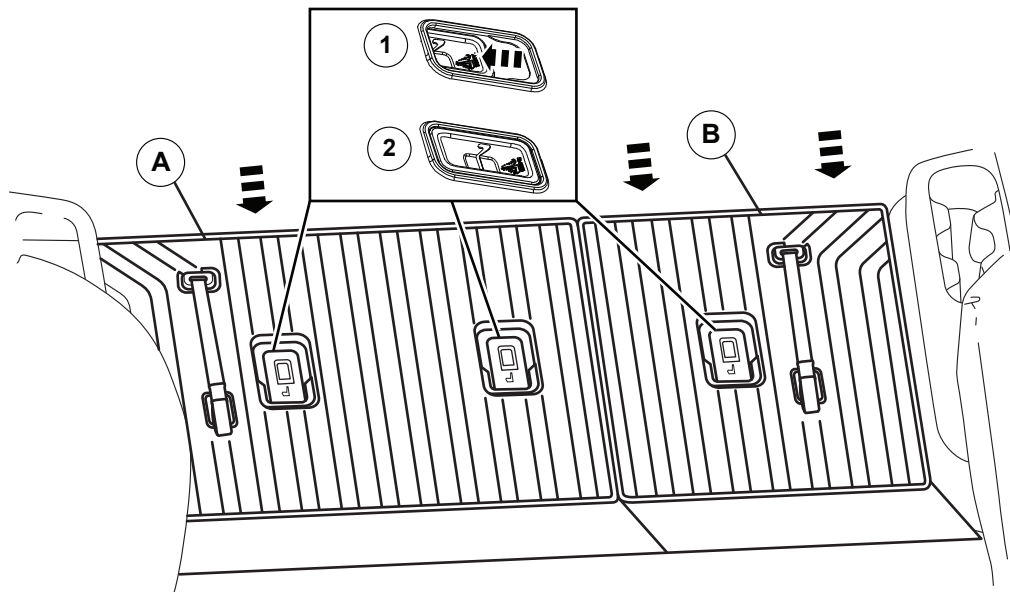
**8**

Apply pressure around perimeter of seat back and cargo floor close-out protectors to ensure adequate fastener contact to vehicle.

Appliquez une pression sur le pourtour du dossier de siège et des protections du plancher de chargement pour assurer un contact de fixation adéquat sur le véhicule.

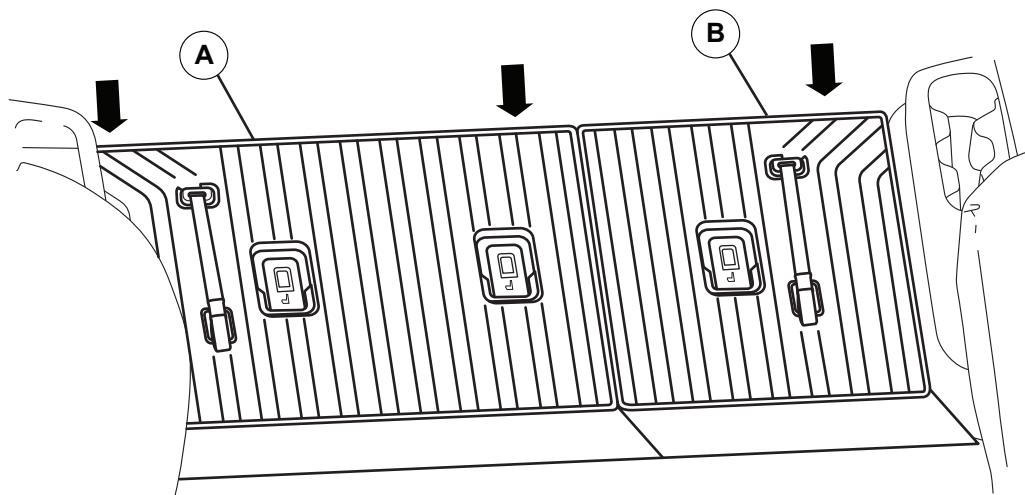

9

Lift 3rd row seat back to vertical position and engage latch.

Ensure the lower sections of the rear seat back protectors do not get caught and fold outward instead of inward when the rear seat back is folded in the up and locked position.

Relevez le dossier de siège de 3ème rangée en position verticale et engagez le loquet. Veillez à ce que les sections inférieures des protections de dossier de siège arrière ne soient pas coincées et pliées vers l'extérieur plutôt que vers l'intérieur quand ce dossier est relevé en position verrouillée.

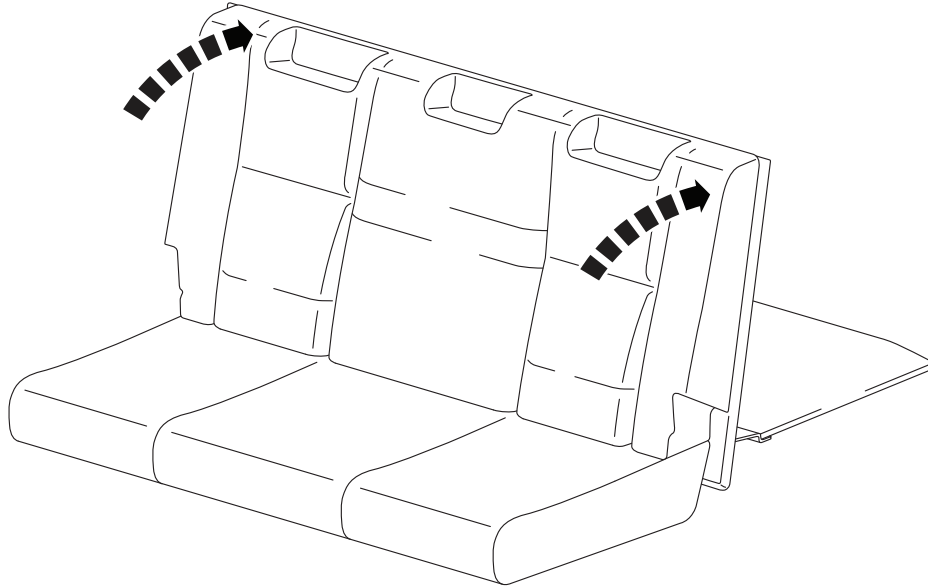
**10**

Re-install headrests, with bungees around headrest post lower trim pieces.

Réinstallez les appuie-tête, avec des élastiques autour des garnitures inférieures de leurs montants.

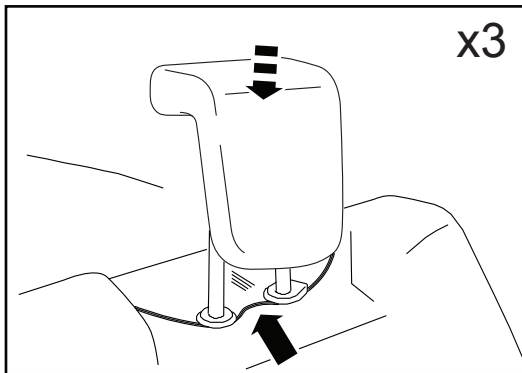

Ensure correct orientation and position of the bungee components.

Vérifiez l'orientation et la position correctes des composants élastiques.

